

部品・部材一覧 (1台当り)

No.	名 称	材 質	仕 上	数 量	備 考
1	本体	高耐食溶融めっき鋼板	粉体塗装 (※)	1	t 0.8
2	上部スペーサー	SUS-304	No. 4	1	t 0.6
3	フラップ	アルミ押出型材	粉体塗装 (※)	1	
4	フラップステー	SUS-304	HL	2	t 2.0
5	化粧扉	高耐食溶融めっき鋼板	粉体塗装 (※)	1	t 1.2
6	宅配錠	ジョー・プリンス (株) 製		1	
7	郵便受フタ (扉)	アルミ押出型材	粉体塗装 (※)	1	
8	コンビネーションロック	---	黒色	1	
9	マグネット	マグネットシート	黒色	1	8×50×t3
10	マグネット	---	黒色	1	
11	戸当ゴム		黒色	1	
12	スノコ	高耐食溶融めっき鋼板	素地 (ZAM・ZC)	1	t 0.8

※カラーバリエーション2色
ディープグレー, ステングレー

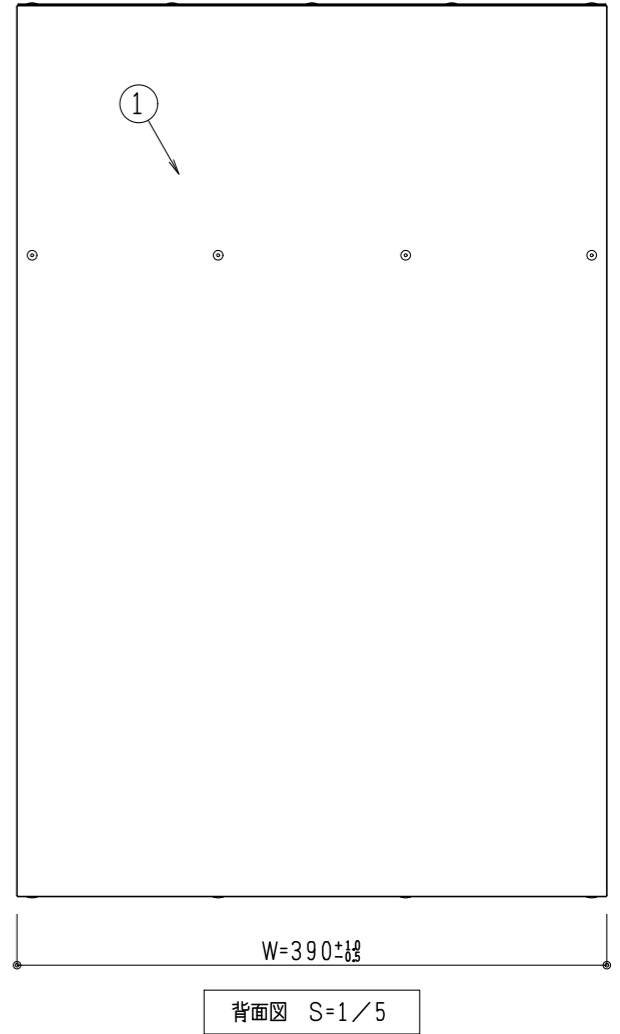
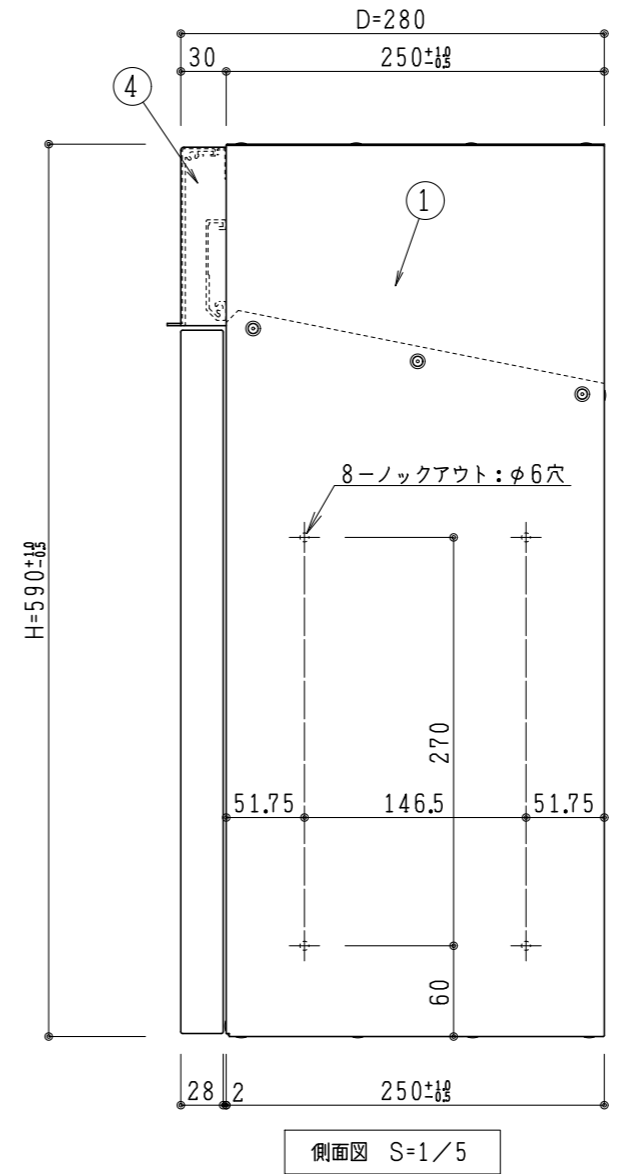
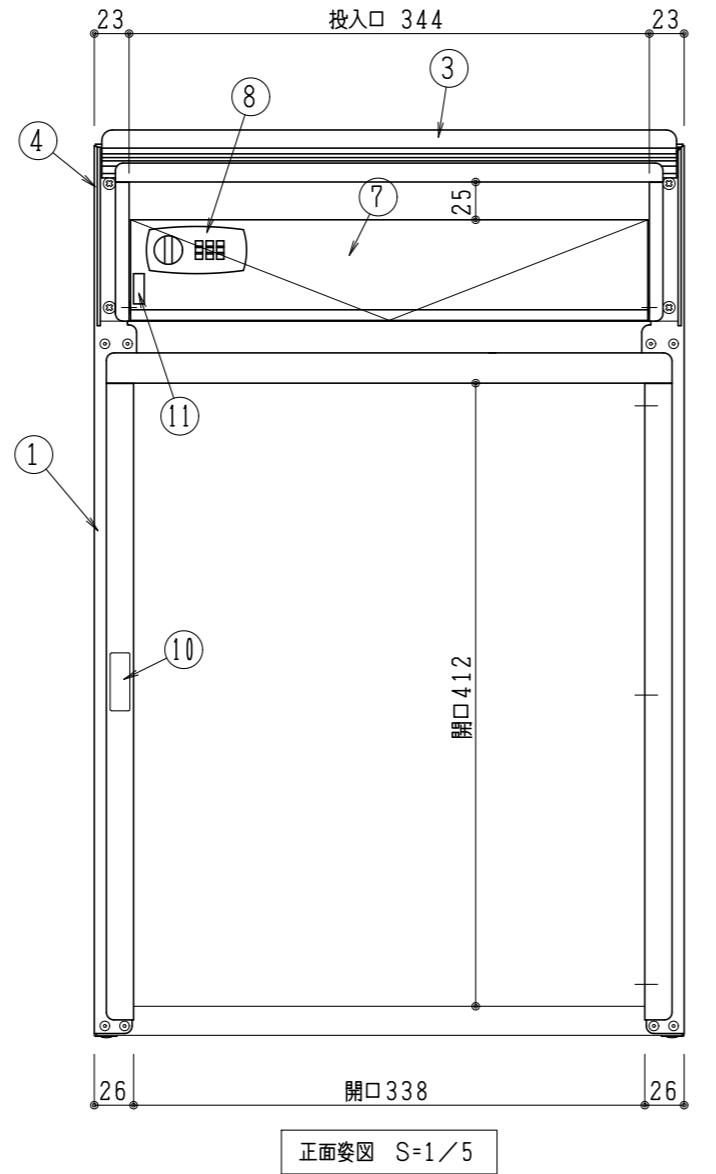
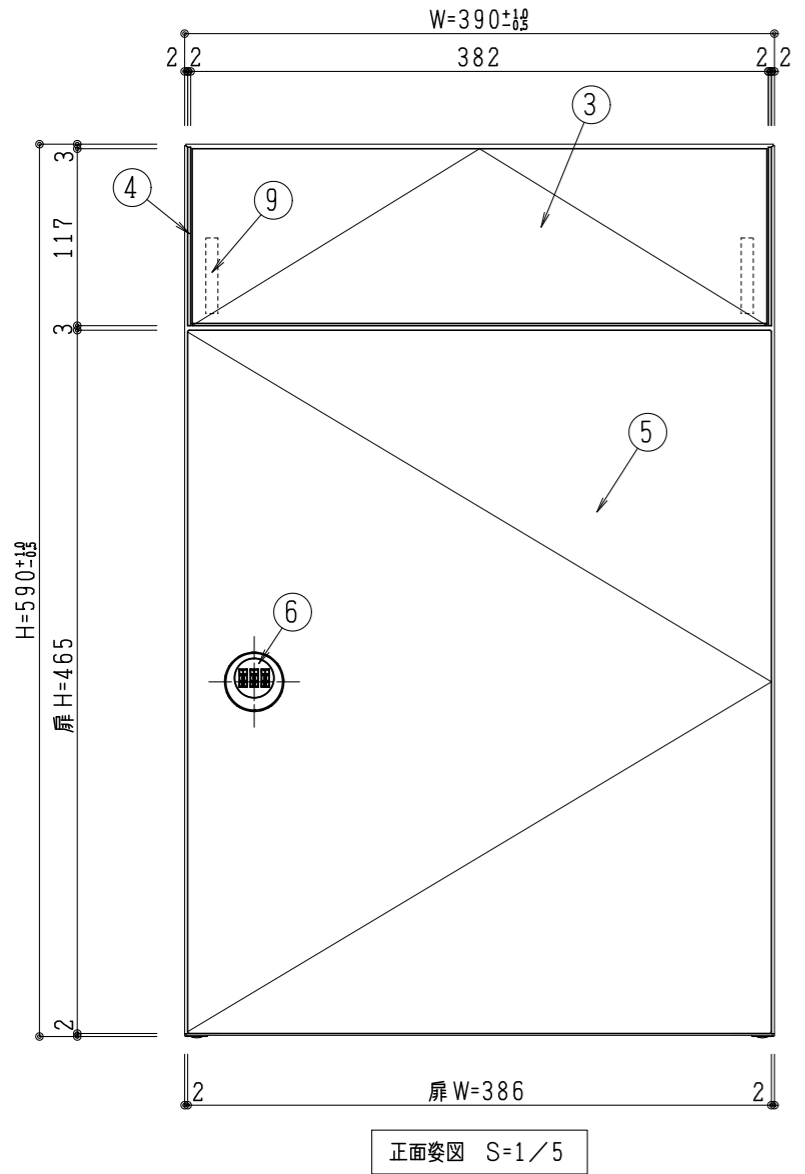

訂正事項

①	
②	
③	
④	

sonia コーワソニア株式会社

第一事業部 〒373-0846 群馬県太田市中根町 668-5 電話: 0276-32-3600 FAX: 0276-32-3716
東京支店 〒101-0046 東京都千代田区神田多町 2-3-1 電話: 03-5941-5521 FAX: 03-3256-3033

検図	作図担当	材質	高耐食溶融めっき鋼板	製品名	宅配ポスト『3341』
	K. K	仕上	粉体塗装		
		尺度	S: 1/5	図面番号	No. ---
		作成日	2024年12月19日		